

CROWN

SERIE SP 1500

Especificaciones

Recogepedidos de nivel alto



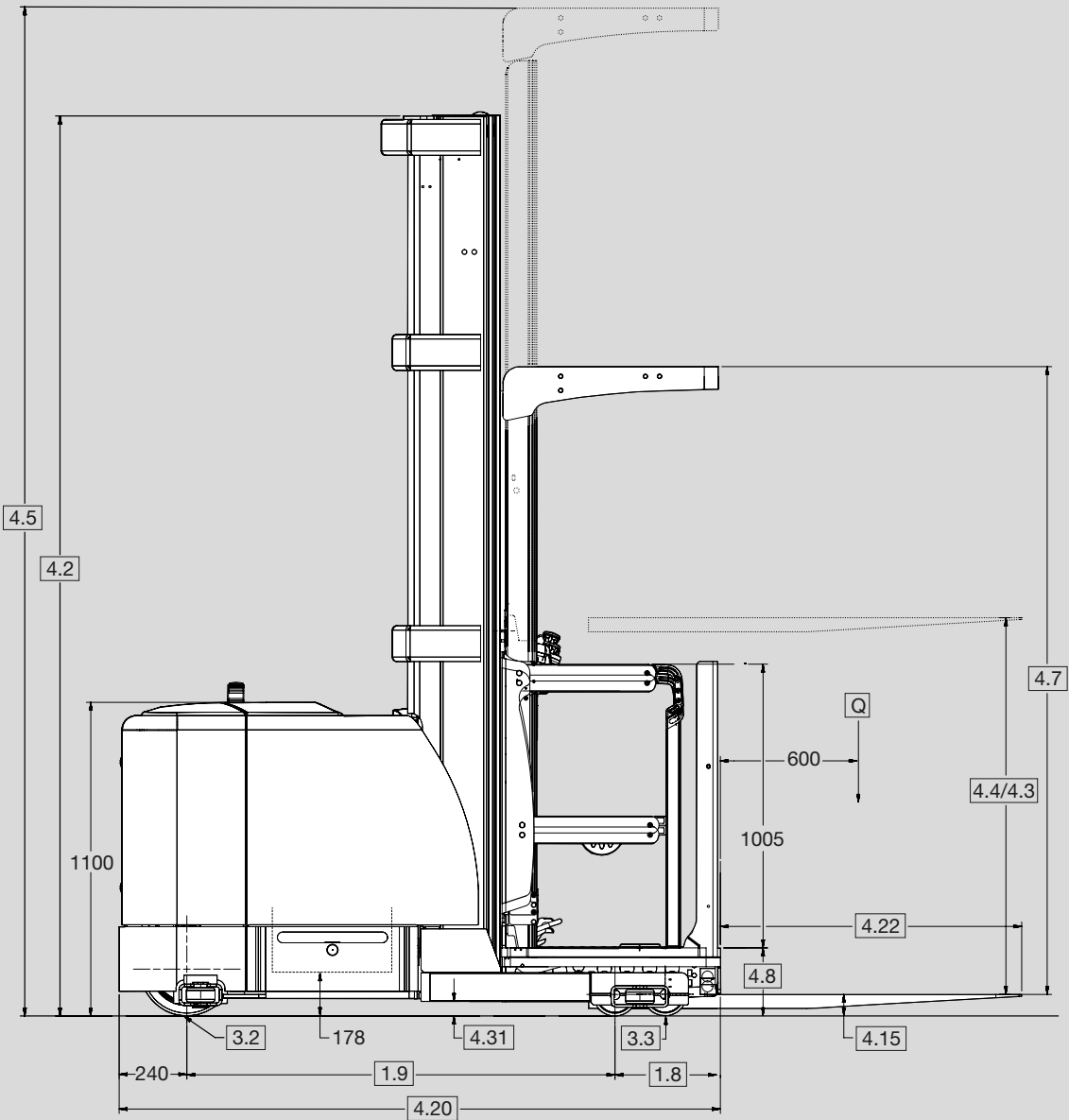
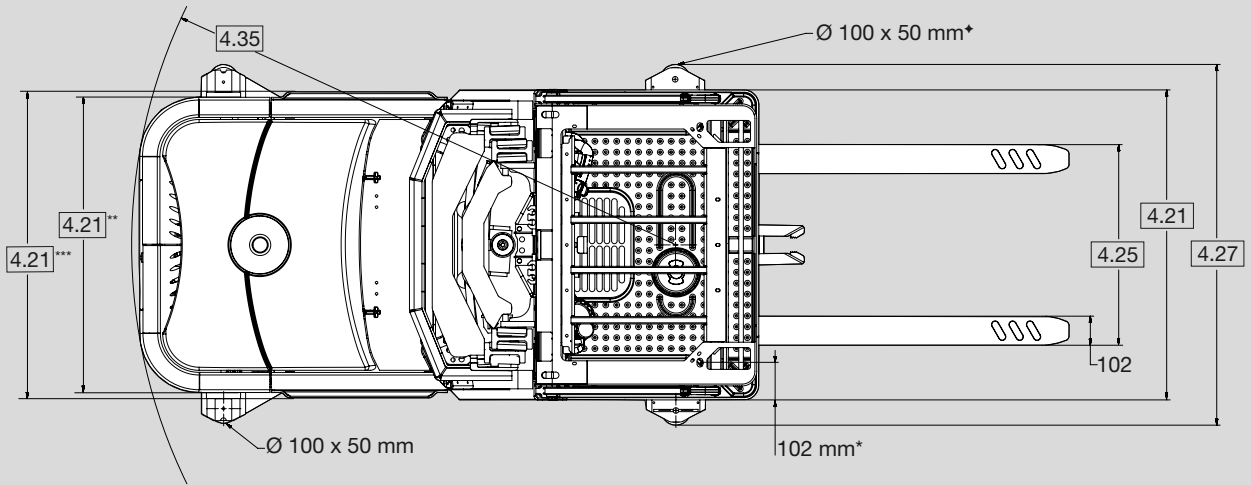

* 140 mm cuando [4.4] es mayor que 6.095 y hasta 8.840 mm
 203 mm cuando [4.4] es mayor que 8.840 mm
 ** Anchura total parte frontal
 *** Anchura total parte trasera
 ♦ Ø 65 x 50 mm, montados delante de las ruedas de carga si WAGR menos OW $(4.27) - (4.21) =$ entre 20 y 139 mm
 Ø 65 x 50 mm, montados en el lateral de las ruedas de carga si WAGR menos OW $(4.27) - (4.21) =$ entre 140 mm y 209 mm
 Ø 100 x 50 mm, montados en el lateral de las ruedas de carga si WAGR menos OW $(4.27) - (4.21) =$ entre 210 mm y 590 mm
 WAGR = Anchura exterior rodillos guía; OW = Anchura total (parte trasera)

Marca distintiva	1.1	Fabricante	Crown Equipment Corporation						
	1.2	Modelo	SP 1510-1.25						
	1.3	Fuente de alimentación	Eléctrica		Voltios	24/48			
	1.4	Tipo de operario	Recogepedidos						
	1.5	Capacidad nominal*		Q	t	1.25			
	1.6	Centro de la carga		c	mm	600			
	1.8	Distancia a la carga		x	mm	336			
		Compartimento de la batería				B	C	D	E
	1.9	Distancia entre ejes	TL	y	mm	1.320	1.380	1.420	1.490
	TT		y	mm	1.305	1.360	1.405	1.470	
Peso	2.1	Peso bruto**	Sin batería		kg	2.900	2.830	2.840	2.860
	2.2	Carga sobre el eje**	Con carga, delante/detrás		kg	1.255/3.695	1.359/3.741	1.453/3.785	1.560/3.841
	2.3	Carga sobre el eje**	Sin carga, delante/detrás		kg	2.066/1.634	2.138/1.713	2.211/1.779	2.284/1.867
Ruedas/chasis	3.1	Ruedas	Poliuretano/vulkollan						
	3.2	Tamaño de la rueda	Frontal		mm	Ø 330 x 140			
	3.3	Tamaño de la rueda	Parte trasera		mm	Ø 152 x 70***			
	3.5	Ruedas	Número delante/detrás (x = ruedas motrices)				4/1x		
Dimensiones	4.2	Altura de repliegado del mástil		h1	mm	Consulte las tablas 1, 2 y 3			
	4.3	Elevación libre		h2	mm	Consulte las tablas 1, 2 y 3			
	4.4	Altura de elevación		h3	mm	Consulte las tablas 1, 2 y 3			
	4.5	Altura de extensión del mástil		h4	mm	Consulte las tablas 1, 2 y 3			
	4.7	Altura del tejadillo protector		h6	mm	Consulte las tablas 1, 2 y 3			
	4.8	Altura de acceso a la plataforma del operario (abajo)		h7	mm	240			
	4.14	Altura de la plataforma del operario	Elevada	h12	mm	Consulte las tablas 1, 2 y 3			
	4.15	Altura de las horquillas	Bajadas	h13	mm	75,5			
	4.20	Longitud total	TL	l2	mm	1.895	1.955	2.000	2.065
			TT	l2	mm	1.915	1.975	2.015	2.085
	4.21	Anchura total	Delantera/Trasera	b1/b2	mm	consulte las tablas 1, 2 y 3			
			Plataforma del operario	b9	mm	consulte las tablas 1, 2 y 3			
	4.22	Dimensiones de las horquillas DIN ISO 2331	Estándar	sxexl	mm	1.145 x 102 x 51			
			Longitud opcional	l	mm	760/915/990/1.065/1.220/1.370/1.525/1.830/2.135			
	4.25	Anchura exterior de horquillas	Mín — máx.	b5	mm	610-762			
4.27	Anchura de rodillos guía		b6	mm	consulte las tablas 1, 2 y 3				
4.31	Distancia hasta el suelo	Con carga, debajo del mástil	m1	mm	50				
4.35	Radio de giro	TL	Wa	mm	1.780	1.835	1.875	1.945	
		TT	Wa	mm	1.760	1.815	1.855	1.925	
Datos de rendimiento	5.1	Velocidad de desplazamiento	Unidad de potencia delante, con/sin carga		km/h	12/12			
	5.2	Velocidad de elevación	Con/sin carga	24 V	m/s	0,22/0,36			
			Con/sin carga	48 V	m/s	0,50/0,56			
			Con/sin carga	48 V opcional	m/s	0,50/0,71			
	5.3	Velocidad de descenso	Con/sin carga	24 V	m/s	0,41/0,41			
			Con/sin carga	24 V opcional	m/s	0,56/0,56			
			Con/sin carga	48 V	m/s	0,41/0,41			
Con/sin carga			48 V opcional	m/s	0,56****/1,04				
5.10	Freno de servicio	De servicio			regenerativo				
		De estacionamiento			electromagnético				
Motor eléctrico	6.1	Motor de tracción	Régimen a S2 60 min.	24 V	kW	3,9			
			Régimen a S2 60 min.	48 V	kW	4,8			
	6.2	Motor de elevación	Régimen a S3 15 %	24 V	kW	15,0			
			Régimen a S3 15 %	48 V	kW	15,0			
	6.3	Tamaño máx. cofre de batería	DIN 43531	l. x an. x al.	mm	984 x 371 x 787	984 x 429 x 787	984 x 470 x 787	984 x 536 x 787
	6.4	Voltaje de la batería	Voltaje		V	24/48			
Amperios máx.				Ah	1.050/735				
6.5	Peso de la batería	Mín.	24 V	kg	690	910	1.035	1.180	
			48 V	kg	775	910	1.035	1.180	
8.1	Unidad de tracción				Tracción de CA				

* La capacidad puede verse reducida por un centro de carga más largo (longitud de las horquillas) o una mayor anchura de plataforma

** Valores mostrados con mástil TT 6095 mm de altura de elevación, 2.720 mm de altura de repliegado, 1065 mm de anchura total y anchura de plataforma

*** Ø 152 x 108 mm si la altura máx. de elevación [4.4] es 7.010 mm o superior

**** Con carga >680 kg. Por debajo de 680 kg sigue siendo 1,04 m/s

Tabla 1 Chasis estándar

					SP 1510								
					TL					TT			
4.2	Altura de repliegado del mástil		h1	mm	2.265*	2.415	2.720	3.025	3.330	2.265*	2.415	2.720	
4.3	Elevación libre		h2	mm	75	150					75	180	330
4.4	Altura de elevación		h3	mm	3.425	3.730	4.340	4.900	5.410	4.950	5.330	6.095	
4.5	Altura de extensión del mástil		h4	mm	5.690	5.995	6.605	7.165	7.675	7.215	7.595	8.360	
4.7	Altura del tejadillo protector		h6		2.225								
4.14	Altura de la plataforma del operario	Elevada	h12	mm	3.595	3.900	4.510	5.070	5.580	5.120	5.500	6.265	
4.21	Anchura total	Delantera/trasera	b2	mm	1.015/1.065								
		Plataforma del operario		mm	1.065								
4.27	Anchura de rodillos guía	En incrementos de 6,5 mm	b6	mm	1.156-1.658								

*Altura de repliegado total 2.315 mm

Tabla 2 Chasis estándar

					SP 1510							
					TT							
4.2	Altura de repliegado del mástil		h1	mm	3.025	3.175	3.330	3.635	3.785	3.940	4.090	4.345
4.3	Elevación libre		h2	mm	635	780	940	1.245	1.395	1.550	1.700	1.955
4.4	Altura de elevación		h3	mm	7.010	7.465	7.920	8.380	8.835	9.295	9.750	10.210
4.5	Altura de extensión del mástil		h4	mm	9.275	9.730	10.190	10.645	11.100	11.560	12.015	12.475
4.7	Altura del tejadillo protector		h6		2.225							
4.14	Altura de la plataforma del operario	Elevada	h12	mm	7.180	7.635	8.095	8.550	9.005	9.465	9.920	10.380
4.21	Anchura total	Delantera/trasera	b2	mm	1.015/ 1.220	1.270/1.375		1.345/ 1.375	1.420/1.525		1.420/1.625	
		Plataforma del operario		mm	1.220	1.375			1.525		1.625	
4.27	Anchura de rodillos guía	En incrementos de 6,5 mm	b6	mm	1.240- 1.810	1.390- 1.962	1.390- 1.962	1.440- 2.013	1.543- 2.115	1.543- 2.115	1.644- 2.216	1.644- 2.216

Tabla 3 Chasis estrecho

					SP 1510				
					TT				
4.2	Altura de repliegado del mástil		h1	mm	3.175	3.330	3.635	3.785	3.940
4.3	Elevación libre		h2	mm	780	940	1.245	1.395	1.500
4.4	Altura de elevación		h3	mm	7.465	7.920	8.380	8.835	9.295
4.5	Altura de extensión del mástil		h4	mm	9.730	10.190	10.645	11.100	11.560
4.7	Altura del tejadillo protector		h6		2.225				
4.14	Altura de la plataforma del operario	Elevada	h12	mm	7.635	8.095	8.550	9.005	9.465
4.21	Anchura total	Delantera/trasera	b2	mm	1.015/1.220		1.015/1.320	1.270/1.425	1.345/1.425
		Plataforma del operario		mm	1.220			1.375	
4.27	Anchura de rodillos guía	En incrementos de 6,5 mm	b6	mm	1.240-1.810	1.156-1.658	1.240-1.810	1.440-2.013	1.440-2.013

 Capacidad máxima: 1.250 kg para alturas de repliegado de hasta 4.090 mm
 1.100 kg para alturas de repliegado de más de 4.090 mm y hasta 4.345 mm

Marca distintiva	1.1	Fabricante	Crown Equipment Corporation						
	1.2	Modelo	SP 1520-1.0						
	1.3	Fuente de alimentación	Eléctrica		Voltios	24/48			
	1.4	Tipo de operario	Recogepedidos						
	1.5	Capacidad nominal*		Q	t	1.0			
	1.6	Centro de la carga		c	mm	600			
	1.8	Distancia a la carga		x	mm	565			
		Compartimento de la batería				B	C	D	E
	1.9	Distancia entre ejes	TL	y	mm	1.320	1.380	1.420	1.490
		TT	y	mm	1.305	1.360	1.405	1.470	
Peso	2.1	Peso bruto**	Sin batería		kg	3.105	3.040	3.050	3.070
	2.2	Carga sobre el eje**	Con carga, delante/detrás		kg	1.129/3.780	1.238/3.822	1.335/3.862	1.447/3.913
	2.3	Carga sobre el eje**	Sin carga, delante/detrás		kg	1.941/1.968	2.018/2.041	2.093/2.104	2.173/2.178
Ruedas/chasis	3.1	Ruedas	Poliuretano/vulkollan						
	3.2	Tamaño de la rueda	Frontal		mm	Ø 330 x 140			
	3.3	Tamaño de la rueda	Parte trasera		mm	Ø 152 x 70***			
	3.5	Ruedas	Número delante/detrás (x = ruedas motrices)			4/1x			
Dimensiones	4.2	Altura de plegado del mástil		h1	mm	Consulte las tablas 4 y 5			
	4.3	Elevación libre		h2	mm	Consulte las tablas 4 y 5			
	4.4	Altura de elevación		h3	mm	Consulte las tablas 4 y 5			
	4.5	Altura de extensión del mástil		h4	mm	Consulte las tablas 4 y 5			
	4.7	Altura del tejadillo protector		h6	mm	Consulte las tablas 4 y 5			
	4.8	Altura de acceso a la plataforma del operario (abajo)		h7	mm	240			
	4.14	Altura de la plataforma del operario	Elevada	h12	mm	Consulte las tablas 4 y 5			
	4.15	Altura de las horquillas	Bajadas	h13	mm	64			
	4.20	Longitud total	TL	l2	mm	2.125	2.185	2.225	2.290
			TT	l2	mm	2.145	2.200	2.245	2.310
	4.21	Anchura total	Delantera/Trasera	b1/b2	mm	consulte las tablas 4 y 5			
			Plataforma del operario	b9	mm	consulte las tablas 4 y 5			
	4.22	Dimensiones de las horquillas DIN ISO 2331	Estándar	sxexl	mm	1.145 x 102 x 38			
			Longitud opcional	l		760/915/990/1070/1220			
	4.24	Anchura del tablero porta-horquillas		b3		876			
	4.25	Anchura exterior de horquillas	Mín. – máx.	b5	mm	205-840			
4.27	Anchura de rodillos guía		b6	mm	consulte las tablas 4 y 5				
4.31	Distancia hasta el suelo	Con carga, debajo del mástil	m1	mm	50				
4.35	Radio de giro	TL	Wa	mm	1.780	1.835	1.875	1.945	
		TT	Wa	mm	1.760	1.815	1.855	1.925	
Datos de rendimiento	5.1	Velocidad de desplazamiento	Unidad de potencia delante, con/sin carga		km/h	12/12			
	5.2	Velocidad de elevación	Con/sin carga	24 V	m/s	0,22/0,36			
			Con/sin carga	48 V	m/s	0,50/0,56			
			Con/sin carga	48 V opcional	m/s	0,50/0,71			
	5.3	Velocidad de descenso	Con/sin carga	24 V	m/s	0,41/0,41			
			Con/sin carga	24 V opcional	m/s	0,56/0,56			
			Con/sin carga	48 V	m/s	0,41/0,41			
5.10	Freno de servicio	De servicio			regenerativo				
		De estacionamiento			electromagnético				
Motor eléctrico	6.1	Motor de tracción	Régimen a S2 60 min.	24 V	kW	3,9			
			Régimen a S2 60 min.	48 V	kW	4,8			
	6.2	Motor de elevación	Régimen a S3 15 %	24 V	kW	15,0			
			Régimen a S3 15 %	48 V	kW	15,0			
	6.3	Tamaño máx. cofre de batería	DIN 43531	l. x an. x al.	mm	984 x 371 x 787	984 x 429 x 787	984 x 470 x 787	984 x 536 x 787
	6.4	Voltaje de la batería	Voltaje		V	24/48			
Amperios máx.				Ah	1.050/735				
6.5	Peso de la batería	Mín.	24 V	kg	690	910	1.035	1.180	
			48 V	kg	775	910	1.035	1.180	
8.1	Unidad de tracción				Tracción de CA				

* La capacidad puede verse reducida por un centro de carga más largo (longitud de las horquillas) o una mayor anchura de plataforma

** Valores mostrados con mástil TT 6910 mm de altura de elevación, 2.720 mm de altura de plegado, 1.220 mm de anchura total y anchura de plataforma

*** Ø 152 x 108 mm si la altura máx. de elevación [4.4] es 7.820 mm o superior

**** Con carga >680 kg. Por debajo de 680 kg sigue siendo 1,04 m/s

Tabla 4 Chasis estándar

					SP 1520								
					TL					TT			
4.2	Altura de replegado del mástil		h1	mm	2.265*	2.415	2.720	3.025	3.330	2.265*	2.415	2.720	3.025
4.3	Elevación libre		h2	mm	875	950				830	965	1.145	1.445
4.4	Altura de elevación	Incluye la elevación auxiliar	h3	mm	4.240	4545	5.155	5.715	6.220	5765	6.145	6905	7.820
4.5	Altura de extensión del mástil		h4	mm	5.690	5.995	6.605	7.165	7.675	7.215	7.595	8.360	9.275
4.7	Altura del tejadillo protector		h6		2.240								
4.14	Altura de la plataforma del operario	Elevada	h12	mm	3.595	3.900	4.510	5.070	5575	5.120	5.500	6.260	7175
4.21	Anchura total	Delantera/trasera	b2	mm	1.015/1.065						1.015/1.220	1.270/1.375	
		Plataforma del operario		mm	1.065						1.220	1.375	
4.27	Anchura de rodillos guía	En incrementos de 6,5 mm	b6	mm	1.090-1.661						1.238/1.809	1.389/1.960	

*Altura de replegado total 2.315 mm

Tabla 5 Chasis estándar

					SP 1520			
					TT			
4.2	Altura de replegado del mástil		h1	mm	3.175	3.330	3.635	3.785
4.3	Elevación libre		h2	mm	1.600	1.750	2.055	2.205
4.4	Altura de elevación	Incluye la elevación auxiliar	h3	mm	8.280	8.735	9.190	9.650
4.5	Altura de extensión del mástil		h4	mm	9.730	10.190	10.645	11.100
4.7	Altura del tejadillo protector		h6		2.240			
4.14	Altura de la plataforma del operario	Elevada	h12	mm	7.635	8090	8.550	9.005
4.21	Anchura total	Delantera/trasera	b2	mm	1.270/1.375	1.345/1.425	1.420/1.525	
		Plataforma del operario		mm	1.375	1.375	1.525	
4.27	Anchura de rodillos guía	En incrementos de 6,5 mm	b6	mm	1.389-1.960	1.439-2.010	1.544-2.115	

Capacidad máxima: 1.000 kg para alturas de replegado de hasta 3.785 mm

Equipamiento de serie

1. Sistema operativo Gena
2. Sistema eléctrico de 24 o 48 V
3. Motores de elevación, tracción y de dirección de CA
4. El control lineal de velocidad reduce gradualmente la velocidad de desplazamiento a medida que se eleva la plataforma
5. Elevación/Descenso variables
6. Descenso regenerativo
7. Cortes de elevación y descenso programables (hasta 6)
 - Selección de zona: designación de los cortes de elevación y descenso para 3 zonas diferentes
8. Control de tracción antideslizante OnTrac
9. El sistema de frenado inteligente combina los niveles óptimos de freno por inversión y por fricción
10. El sistema de dirección inteligente reduce la velocidad de desplazamiento en curva automáticamente y permite realizar unas maniobras suaves con dirección asistida electrónica
11. Conexión manual al hilo inductor (con filoguiado opcional)
12. Conectividad*
 - Radio celular
 - Actualizaciones de firmware inalámbrico para carretillas elevadoras
 - Recopilación inalámbrica de datos de las carretillas elevadoras
 - Cargar la configuración de la red inalámbrica
13. Hardware de InfoLink integrado**
 - Lector de tarjetas inteligente
 - Sensor de colisiones
 - Radio Wi-Fi
14. Pantalla táctil a color de 7" con altavoz integrado y montaje RAM
 - Pantalla táctil interactiva de 2 mm de espesor integrada
 - Mando de control de navegación integrado para aplicaciones de almacenamiento en frío
 - Más de 40 idiomas disponibles
 - Testigos de estado del vehículo
 - Pantalla personalizable con diferentes widgets
 - Indicador de conducción

- manual/filoguiado
- Cronómetro
- Indicador de descarga de la batería
- Cuentahoras
- Altura
- Reloj
- Cuentakilómetros
- Selección de zona
- Calculadora
- Modos de rendimiento
- Recordatorios de seguridad
- Diagnóstico de servicio y reparación optimizados
 - Información detallada e historial de eventos
 - Analizador incorporado
 - Calibraciones paso a paso
 - Con programabilidad
 - Ajustar la configuración de rendimiento
- Modo de mantenimiento**
- Lista de inspección visual**
- Luz estroboscópica de colisión y tono de alerta sonora**
- 15. Diagnóstico del tiempo de arranque y funcionamiento
- 16. Protección antioxidante
- 17. Unidad de potencia de alto rendimiento
 - Cubiertas laterales de la batería extraíbles y de acero
 - Unidad de potencia protegida por paneles de acero extraíbles
 - Cubierta superior de la batería con bisagras
 - Rodillos de extracción de la batería de 51 mm de diámetro
- 18. Consola de servicio con botones de elevación/descenso de plataforma ubicados tras los paneles de acero de la unidad de potencia
- 19. Válvula de descenso manual ubicada tras los paneles de acero de la unidad de potencia
- 20. Lanzadestellos LED
- 21. Cuatro tamaños de compartimento de la batería: 371 mm, 427 mm, 470 mm, 536 mm
- 22. Conector de batería SB 350
- 23. Cableado codificado por colores
- 24. Rueda de tracción de poliuretano de 330 mm de diámetro
- 25. Ruedas de carga en tándem de 152 mm de diámetro
- 26. Plataforma centrada en el operario

- Ventanas de visibilidad
 - Ventana superior de gran tamaño - rejilla protectora
 - Exclusiva ventana intermedia - rejilla protectora
 - Ventana centrada de suelo (modelo 1510)
 - Ventanas laterales de suelo
 - Ventanas hacia la elevación auxiliar (modelo SP 1520) - rejilla protectora
- Puertas laterales en voladizo, acolchadas, con micros de corte, amortiguadores de gas integrados
- Alfombrilla antifatiga Premium
- Pedal de freno de 152 mm de diámetro
- Controles del operario diseñados ergonómicamente
 - Mandos de control derechos óptimamente dispuestos para combinar funciones de desplazamiento, elevación/descenso y claxon
 - i. Palometa de pulgar en el control de tracción
 - ii. Palanca de elevación y descenso
 - iii. Empuñadura de uretano con claxon integrado
 - Control de dirección de mano izquierda
 - i. Exclusivo ajuste horizontal y vertical del volante de dirección
 - ii. Pomo giratorio con acolchamientos de uretano
 - iii. Empuñadura de uretano para conducción en modo guiado
- Compartimento del operario de 2.130 mm de altura
- Plataforma con espacios de almacenamiento integrados
- Rieles de montaje Work Assist integrados
 - i. Flexibilidad en la disposición de los accesorios Work Assist
 - ii. Cajón organizador Work Assist montado en el centro
- Línea de vida retráctil y arnés de cuerpo

- Puntos de fijación alternativos para la línea de vida
- Llave de contacto
- Puerto de carga USB (5 V, 2 amp)
- 27. Pinza manual de 38 mm para enganche de pallets
- 28. Esquemas técnicos InfoPoint de los componentes

Equipamiento opcional

1. Xpress Lower
2. Elevación rápida (modelos 48 V)
3. Ajuste vertical e independiente de los mandos de control de ambas manos (rango de 102 mm) orientados hacia la unidad de potencia
4. Filoguiado y/o rodillos guía
5. Sistema de control de final de pasillo (requiere filoguiado o rodillos guía)
6. Gran capacidad de carga con anchura de chasis estándar
7. Chasis estrecho
8. Longitudes de las horquillas
9. Detección de pallets o carros
10. Interruptor de anulación para cortes de elevación/descenso
11. Acceso de usuario sin llave
12. Mando de control para navegación por el menú de pantalla (estándar con protección frigorífica)
13. Tejadillo protector panorámico de Lexan
14. Ventanas de visibilidad superiores de vidrio transparente
15. Ventana intermedia del operario de polietileno transparente
16. Ventanas de visibilidad del mástil auxiliar de polietileno transparente (modelo SP 1520)
17. Plataformas del operario de 1.220 mm, 1.370 mm, 1.525 mm y 1.625 mm de anchura
18. Compartimento del operario de 1.980 mm de altura
19. Luces de trabajo LED, luces de cabina LED y ventiladores de operario dobles
20. Faros LED
 - Montados en tejadillo protector, ajustables
 - Montados en mástil
21. Extensiones del tejadillo protector con luces LED Pick Bay integradas
22. Foco de suelo: azul
23. Alarma de desplazamiento

* Las carretillas elevadoras de Crown con el SO Gena son productos conectados. Visite crown.com para ver más información sobre la política de uso de datos.

** Funcional con un plan de servicio InfoLink activo.

24. Respaldo/apoyo del operario (modelo SP 1520)
25. Puertas laterales largas en voladizo, acolchadas, con micros de corte, amortiguadores de gas integrados
26. Desplazamiento y elevación/descenso con puertas laterales abiertas - funcionalidad programable
27. Micro de seguridad en el anclaje de la batería
28. Preinstalación para batería de ion-litio V-Force
29. Preinstalación para pila de combustible de hidrógeno
30. Pinza manual de 102 mm, 152 mm o de rango 38-152 mm para enganche de pallets
31. Pinza eléctrica con rango de apertura 38-152 mm para enganche de pallets
32. Protección frigorífica
 - Incluye protección antioxidante, alfombrilla ranurada y ventanas con rejilla protectora
33. Cable de accesorios positivo/negativo (al voltaje de la carretilla)
34. Clasificación UL EE
35. Brazo superior para fijación de arnés, de 762 mm
36. Combinaciones de ruedas de carga y de tracción
37. Espejos retrovisores
38. Accesorios Work Assist
 - Paquetes Work Assist
 - Fuente de alimentación USB adicional
 - Soporte para escáner
 - Soporte Ram
 - Soporte de retractilado
 - Portavasos
 - Cubos de almacenamiento en ángulo
 - Pinza sujetapapeles
 - Inserciones de bolsillo para cajón organizador estándar
 - Red de carga
 - Soporte de basura
 - Bandeja de esquina
 - Soporte de ventana central
 - Bolsa reutilizable montada en puerta
 - Bolsillo montado en puerta
 - Contenedor de almacenamiento de unidad de potencia grande, con fijación magnética
39. Pintura especial
40. Extintor
41. Extensiones de aluminio en plataforma

42. Controles orientados hacia la horquilla o controles de doble orientación (horquilla y unidad de potencia) (modelo SP 1520)

Sistema operativo Gena

El contrastado sistema de control integrado de Crown proporciona una experiencia inmejorable para operadores, técnicos de servicio y gestores. La integración del hardware Infolink permite activar fácilmente el sistema de gestión de flotas Crown.

El sistema operativo Gena monitoriza las señales de todos los sensores integrados, actuando inmediatamente para controlar con seguridad y maximizar el rendimiento de los sistemas de la carretilla. Todos los módulos de control están en comunicación constante a través del CANbus (red de área de control) para que la información llegue al sistema en tiempo real.

Las funciones estándar de seguridad y rendimiento aumentan la confianza del operario, lo que incrementa la productividad en aplicaciones de pasillo estrecho. El sistema de comunicación entre máquina y operario ofrece en tiempo real un inagotable flujo de datos mostrados en la pantalla Gena. Las descargas inalámbricas de firmware aseguran que el sistema operativo Gena se pueda actualizar fácilmente sin necesidad de usar un teléfono o un ordenador portátil.

Pantalla táctil de 7"

La pantalla táctil, de rango industrial, aporta intuitivos menús y widgets configurables para mejorar la interacción con el operario, su productividad y el pleno control en cada momento. Las gráficas de gran tamaño a color mostradas en pantalla, al tiempo que el altavoz integrado emite tonos acordes, supone una inmejorable interfaz de comunicación

Las pantallas también ofrecen una importante ayuda contextual materializada en avisos, asistencia automática e información dinámica en tiempo real. Los recordatorios de seguridad en pantalla y la lista de inspección con indicaciones visuales* aportan capacidades exclusivas en el sector que refuerzan la formación del operario.

El organizado menú de servicio permite visualizar las entradas

y salidas eléctricas, así como calibrar paso a paso las lecturas de voltaje para agilizar la resolución de problemas técnicos. Los técnicos pueden acceder rápidamente al historial de servicio, configurar parámetros de rendimiento y habilitar o deshabilitar funciones de la carretilla a través de la pantalla.

Plataforma del operario

La plataforma mejorada está diseñada con una mayor visibilidad, estabilidad y ergonomía para aumentar la confianza y la comodidad del operario. La plataforma cuenta con una gran ventana de visibilidad superior. El mástil de gran visibilidad, con elevación libre total, permite que las ventanas superior y media de la plataforma se eleven por encima de las traviesas del mástil, consiguiendo una visibilidad totalmente despejada a máxima altura de elevación.

La ventana intermedia, equipamiento de serie único en el sector, en altura aporta una visibilidad inmejorable hacia la unidad de potencia. Las aberturas ranuradas de serie, tanto en el centro como en los laterales de la plataforma, aportan control visual hacia las ruedas de carga y el entorno bajo la plataforma elevada. El SP1520 dispone de una ventana hacia la elevación auxiliar, de serie, que proporciona visibilidad por debajo de la carga con las horquillas elevadas. El tejadillo panorámico opcional proporciona una visibilidad superior completamente despejada durante la elevación.

Los mandos de control derechos cuentan con una empuñadura fija recubierta de uretano. La empuñadura integra el botón de claxon y la palometa de control para la tracción. La palanca de elevación y descenso está al alcance de los dedos aún con la mano sobre la empuñadura. Este diseño optimiza la combinación de funciones permitiendo al operario mantener una postura estable. Las funciones de desplazamiento, elevación/descenso y claxon se combinan perfectamente con un sólido punto de contacto en la mano derecha. Los mandos de control de la mano izquierda disponen de un volante inclinable, único en el sector, que aporta al operario flexibilidad y un sólido punto de apoyo para incrementar

su confianza. El volante de dirección tiene una angulación de 10° para reducir el esfuerzo de giro cuando está en posición vertical. La altura regulable e independiente de ambos mandos de control orientados hacia la unidad de potencia, con 102 mm de ajuste vertical, aportan mayor flexibilidad y confort operativo.

El acolchamiento antifatiga Premium de la plataforma, con un compuesto microcelular, absorbe baches y vibraciones. El pedal de freno, de perfil bajo y 152 mm de diámetro, queda enrasado con el acolchamiento antifatiga y aporta la máxima comodidad mientras permanece presionado. Las puertas laterales de alto rendimiento cuentan con amortiguadores de gas integrados para levantarse y bajarse fácilmente, así como un acolchado integrado que ofrece un punto de apoyo cómodo durante la preparación de pedidos. Ambas puertas incluyen una cuerda elástica incorporada para acceder rápidamente a las etiquetas de preparación u otros documentos de uso frecuente. Los micros de corte estándar desconectan el funcionamiento de la carretilla cuando se abren las puertas laterales.

Un paquete de luces y ventiladores, que consta de dos luces de trabajo, dos luces de cabina y dos ventiladores para el operario, aumenta la comodidad y confianza del operario. Los rieles de montaje Work Assist integrados en la estructura de la plataforma ofrecen flexibilidad en el posicionamiento de accesorios y herramientas de trabajo. También vienen de serie un puerto de carga USB, un cajón organizador y compartimentos de almacenamiento integrados. Además se suministra una pinza mecánica que se activa con el pie y engancha el taco del pallet.

Sistema de tracción de Crown

La unidad de tracción fabricada por Crown incorpora una reductora con engranajes cónicos y helicoidales desde el motor hasta el eje de la rueda motriz. El motor de tracción fijo no gira, minimiza el desgaste de los cables eléctricos. El control de velocidad de altura lineal estándar proporciona transiciones de velocidad de desplazamiento suaves a medida que cambian las alturas

* Las carretillas elevadoras de Crown con el SO Gena son productos conectados. Visite crown.com para ver más información sobre la política de uso de datos.

** Funcional con un plan de servicio InfoLink activo.

de elevación, lo que aumenta la productividad.

El control de tracción antideslizante OnTrac estándar supervisa el desplazamiento de la carretilla, optimiza el esfuerzo de tracción, reduce el derrape de la rueda motriz durante la aceleración e impide el bloqueo de rueda en la frenada, todo ello en favor de la durabilidad de la rueda motriz. Mejora el rendimiento de la tracción en suelos mojados, con polvo o en cámaras de almacenamiento en frío. Este sistema mejora la seguridad y los operarios trabajan de manera más productiva debido a una mayor confianza.

Dirección inteligente

El sistema de dirección inteligente de Crown reduce automáticamente la velocidad de la carretilla cuando el volante de dirección se gira más de 12°, lo que permite una mayor estabilidad de la carretilla en curvas. El sistema operativo Gena controla la altura de la plataforma del operario, la velocidad de la carretilla y la posición del volante en todo momento. La rotación de la dirección proporciona sensaciones suaves al operario. En el arranque se efectúa el autocentrado de la rueda motriz.

Frenado inteligente

El sistema de frenado inteligente de Crown combina el freno por inversión variable con un freno de fricción de tres pasos para optimizar la seguridad y la comodidad del operario. Se aplica el nivel adecuado de frenado según la altura de la plataforma, la dirección de desplazamiento y el peso de la carretilla. La fuerza de frenado se reduce automáticamente a medida que aumenta la altura y

disminuye la velocidad. El frenado óptimo en altura evita paradas bruscas y reduce el balanceo de la plataforma. Además, se reduce el uso de frenos de fricción, lo que prolonga la vida útil de los frenos.

El freno por inversión proporcional permite que el operario controle la tasa de desaceleración cuando se prefiere una distancia de frenado más larga.

Sistema hidráulico mejorado

El motor de elevación de CA, de alto rendimiento, y la bomba hidráulica están ensamblados en una unidad integral. El descenso regenerativo, así como la elevación y el descenso variables, son estándar en toda la gama de voltajes.

La elevación de alta velocidad, estándar en el modelo de 48 V, proporciona un rendimiento y unas prestaciones líderes en el sector.

La opción Xpress Lower, disponible en todos los voltajes, duplica la velocidad de descenso estándar y contribuye a la disminuir la duración del ciclo de picking.

La amortiguación del cilindro hidráulico proporciona suavidad y un mejor rendimiento de elevación y descenso en todo el rango de alturas, lo que mejora el confort y la confianza del operario durante la operativa.

El conjunto de mástil de Crown

Los mástiles de alta visibilidad, de dos y tres etapas, están contruidos con perfiles anidados y emplazan los cilindros de elevación detrás de los tramos del mástil. El mástil de tres etapas está diseñado con un cilindro central compacto para mejorar la visibilidad en la dirección

de la unidad de potencia.

Las guías de mástil integradas entre los tramos proporcionan suavidad y ausencia de ruidos durante el desplazamiento.

La disposición de mangueras y cables optimiza la visibilidad a través del mástil. Los sensores de cadenas integrados detectan la falta de tensión de las mismas y desconectan la función de descenso principal. La posición negativa de los railes permite ajustar los rodillos del mástil sin necesidad de desmontarlo.

Unidad de potencia de alto rendimiento y baja altura

La unidad de potencia está fabricada con acero de gran calibre. El zócalo de acero de 19 mm tiene una altura de 228 mm para proteger los componentes internos. Las resistentes puertas de acero montadas sobre bisagras industriales, cubren y protegen los componentes de la unidad de potencia. Las puertas se abren completamente para la accesibilidad total. Las puertas se pueden desmontar para tareas de servicio más complejas. Los tornillos de cierre de la puerta tienen un exclusivo diseño convexo que se acopla a los orificios cóncavos de la puerta para una alineación e instalación más rápidas. Las cubiertas laterales extraíbles de la batería son todas de acero. Como opción existe un micro de seguridad para el sistema de sujeción de la batería. Para el acceso superior a la batería solo hay que levantar la cubierta. La cubierta dispone de un soporte para la apertura integral. Hay un panel de serie, ubicado tras las puertas de la unidad de potencia, que permite a los técnicos de servicio la elevación/descenso de la plataforma.

Opciones de dispositivos de advertencia

Alertas sonoras

Las consideraciones de seguridad y los peligros asociados con las alarmas sonoras de desplazamiento incluyen:

- Múltiples alarmas pueden causar confusión.
- Los trabajadores ignoran las alarmas después de estar expuestos a ellas día tras día.
- Los operarios pueden llegar a dejar de prestar atención a la presencia de peatones.
- Resultan molestas para los operarios y los peatones.

Otras opciones disponibles

Contacte con Fábrica para opciones adicionales.

La información relativa a las dimensiones y el rendimiento puede variar debido a las tolerancias de fabricación.

Los datos de rendimiento están basados en un vehículo estándar, pudiendo variar en función del peso de la carretilla, su estado, su equipamiento, y las condiciones de trabajo. Los productos y las especificaciones de Crown podrían sufrir modificaciones sin previo aviso.