

CROWN

SERIE **WT 3000**

Especificaciones

Transpaleta con conductor



WT 3020-2.0 plataforma abatible
con dirección mecánica

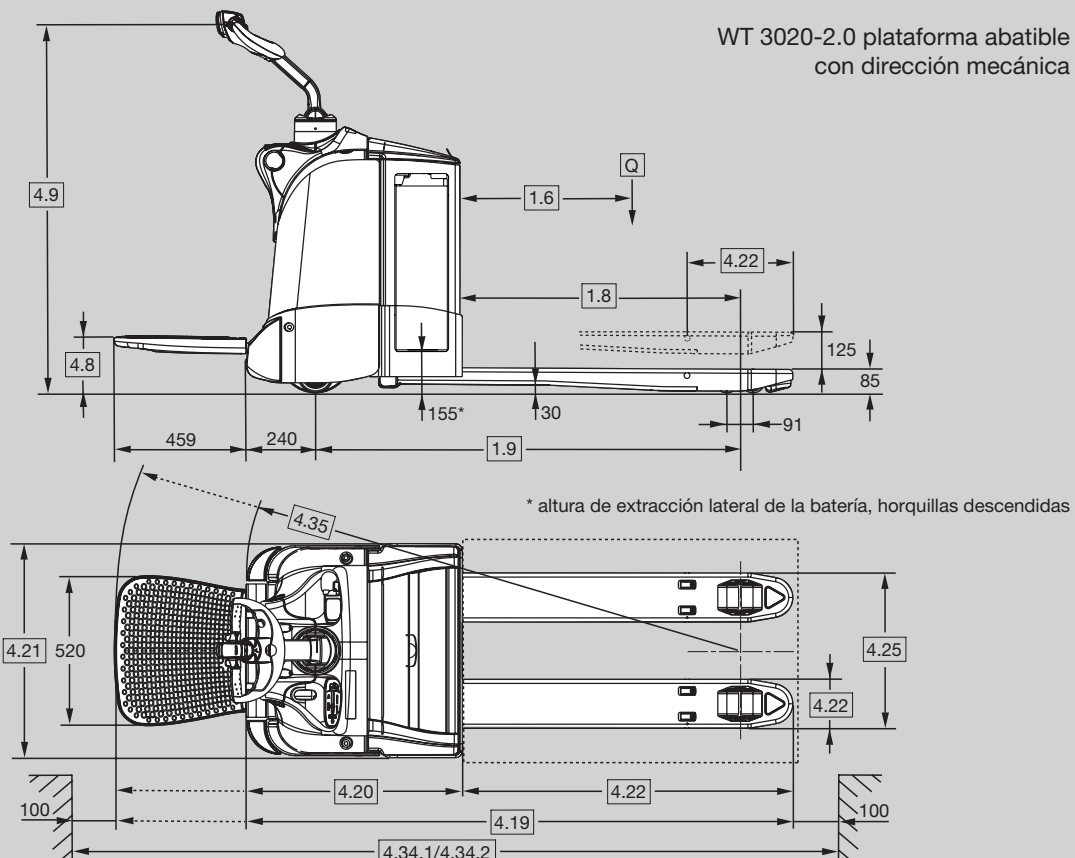

WT 3040-2.0 plataforma abatible
con dirección eléctrica o mecánica

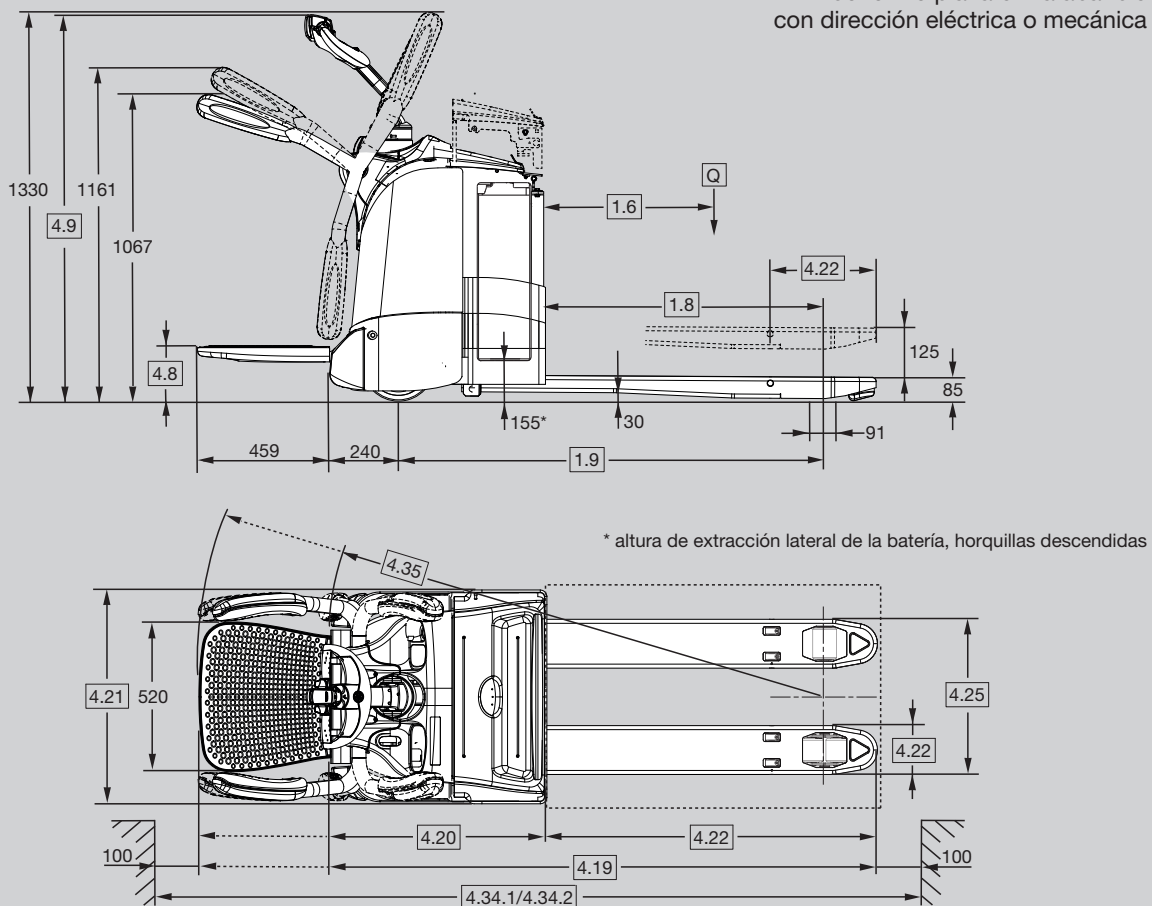

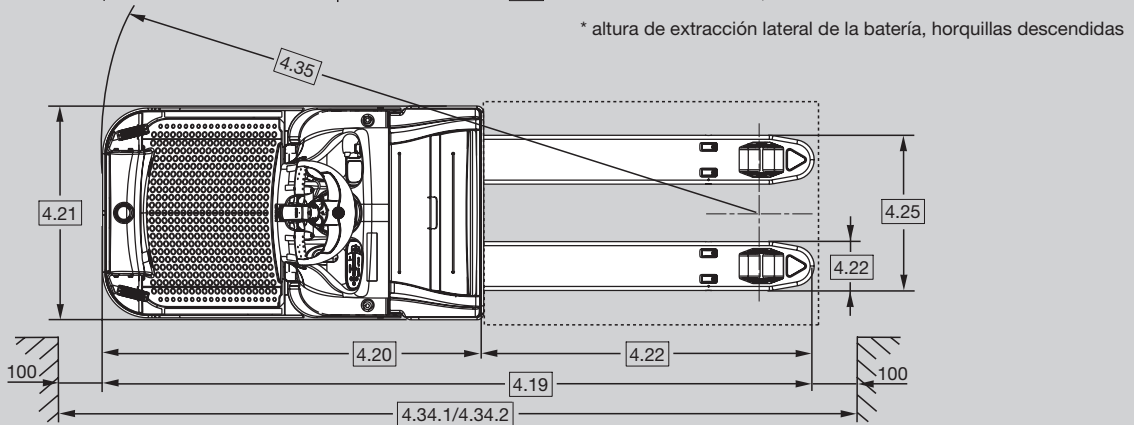
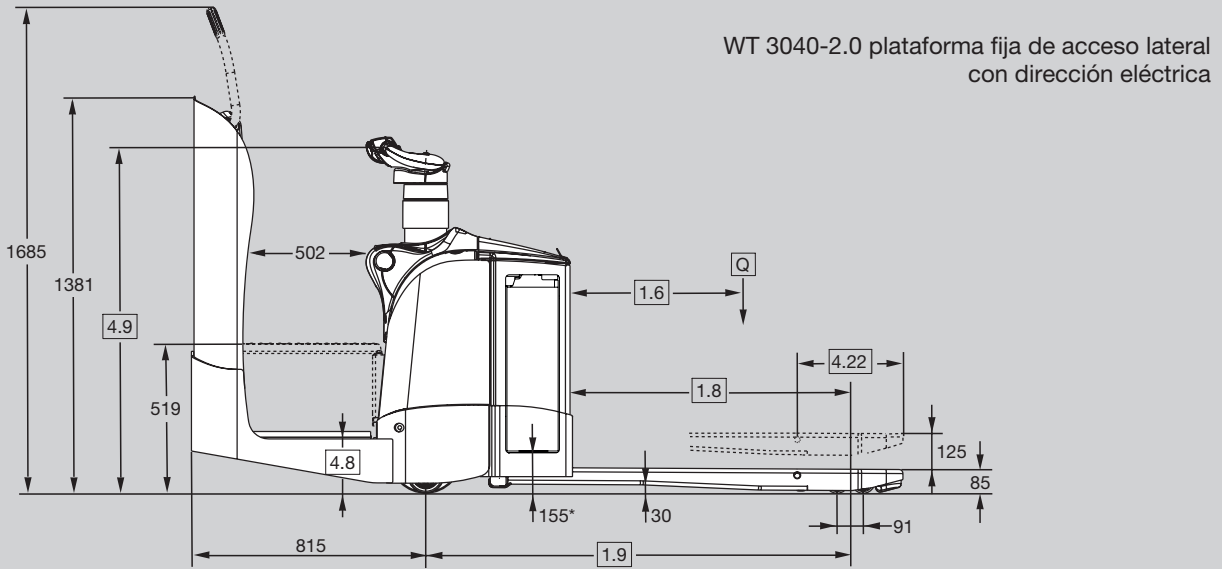
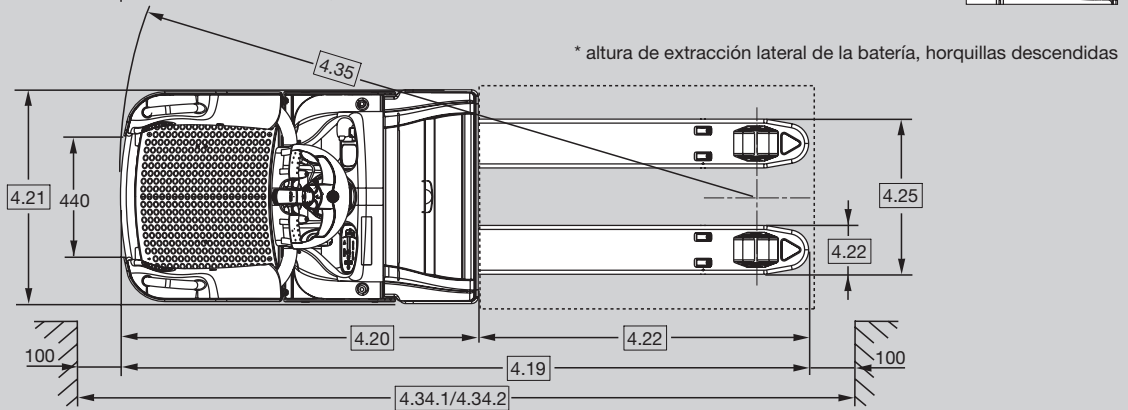
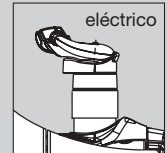
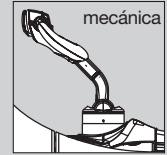
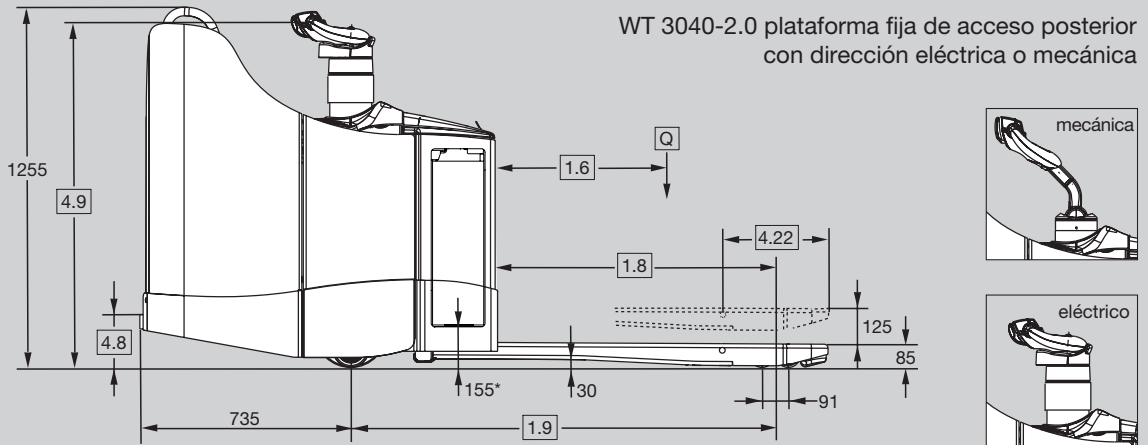

Marca distintiva	1.1	Fabricante	Crown Equipment Corporation								
	1.2	Modelo				WT 3020-2.0	WT 3040-2.0				
			tipo de dirección			mecánica			eléctrico		
			tipo de plataforma			abatible	abatible	acceso posterior	abatible	acceso posterior	acceso lateral
	1.3	Fuente de alimentación	eléctrico								
	1.4	Tipo de operario	a pie								
	1.5	Capacidad nominal	Q	t	2,0						
	1.6	Centro de carga	c	mm	consulte la tabla 1	consulte la tabla 2					
	1.8	Distancia a la carga ("x")	elevada	x	mm	consulte la tabla 1	consulte la tabla 2				
1.9	Distancia entre ejes	elevada	y	mm	consulte la tabla 1	consulte la tabla 2					
Ruedas/chasis	2.1	Peso bruto	sin batería	kg	consulte la tabla 1	consulte la tabla 2					
	2.2	Carga sobre el eje	con carga, frontal/trasera	kg	consulte la tabla 1	consulte la tabla 2					
	2.3	Carga sobre el eje	sin carga, frontal/trasera	kg	consulte la tabla 1	consulte la tabla 2					
Dimensiones	3.1	Ruedas	Vulkollan								
	3.2	Tamaño de la rueda	frontal	mm	Ø 230 x 70	Ø 230 x 70		Ø 250 x 75			
	3.3	Tamaño de la rueda	trasera	mm	Ø 82 x 110						
	3.4	Ruedas adicionales	rueda estabilizadora ****	mm	Ø 125 x 50						
	3.5	Ruedas	número delante/detrás (x = ruedas motrices)			1x + 2/2					
	3.6	Banda	frontal	b10	mm	512					
	3.7	Banda	trasera	b11	mm	350/370/390/500					
Datos de rendimiento	4.4	Altura de elevación		h3	mm	125					
	4.8	Altura del asiento en relación con SIP/altura de la plataforma respecto al suelo		h7	mm	186	186	197	186	197	197
	4.9	Altura del timón de control	en posición de conducción mín./máx.	h14	mm	1056/1359	1056/1359	1054/1323	1056/1359	1249	1249
	4.15	Altura de las horquillas	bajadas	h13	mm	85					
	4.19	Longitud total	elevada	l1	mm	consulte la tabla 1	consulte la tabla 2				
	4.20	Longitud sin horquillas	elevada	l2	mm	consulte la tabla 1	consulte la tabla 2				
	4.21	Anchura total		b1	mm	740					
	4.22	Dimensiones de las horquillas	DIN ISO 2331	s/e/l	mm	78 x 170 x 1150					
	4.25	Anchura exterior de horquillas		b5	mm	consulte la tabla 1	consulte la tabla 2				
	4.32	Despeje al suelo	distancia entre ejes	m2	mm	30					
	4.34.1	Ancho de pasillo * para pallets de 1000 x 1200 transversal, posición elevada		Ast	mm	1927/2353 (2003/2429)	2003/2429	-	2003/2429	-	-
	4.34.2	Ancho de pasillo ** para pallets de 800 x 1200 longitudinal, posición elevada		Ast	mm	2127/2553 (2203/2629)	2203/2629	2635	2203/2629	2635	2754
	4.35	Radio de giro	elevada	Wa	mm	consulte la tabla 1	consulte la tabla 2				
Motor eléctrico	5.1	Velocidad de desplazamiento	con/sin carga, unidad de potencia delante	km/h	6,0/6,0 ♦	7,5/10,5		10,0/12,5			
	5.1.1	Velocidad de desplazamiento hacia atrás	con/sin carga, horquillas delante	km/h	6,0/6,0 ♦	7,5/10,5		10,0/12,5			
	5.2	Velocidad de elevación	con/sin carga	m/s	0,04/0,06						
	5.3	Velocidad de descenso	con/sin carga	m/s	0,05/0,05						
	5.8	Máx. pendiente superable	con/sin carga, capacidad 5 mín.	%	10/20			9/20			
	5.10	Freno de servicio	eléctrico								
Motor eléctrico	6.1	Motor de tracción	capacidad a S2 60 mín./claseH	kW	3,0	4,0					
	6.2	Motor de elevación ***	capacidad a S3 15 %	kW	1,3 (2,2)	1,3 (2,2)					
	6.3	Batería	conforme con DIN 43531/35/36 A, B, C, núm.								
		Tamaño máx. de cofre de la batería****	L. x An. x Al.	mm	212 x 624 x 627 (284 x 624 x 627)	284 x 624 x 627 (288 x 628 x 784)					
	6.4	Tensión de la batería ****	capacidad nominal a 5 h	V/Ah	24/230-250 (315-375)	24/315-375 (420-465)					
6.5	Peso de la batería ****	mín./máx.	kg	201/223 (270/324)	270/324 (382/439)						
8.1	Tipo de controlador	tracción									
10.7	Nivel de presión acústica	en el asiento del operario		dB(A)	≤70						

* Cálculo AST basado en una carretilla estándar con horquillas de 1000 mm de longitud y 368 mm de punta, plataforma subida/bajada

** Cálculo AST basado en una carretilla estándar con horquillas de 1150 mm de longitud y 368 mm de punta, plataforma subida/bajada o fija

*** Con horquillas de ≥1600 mm de longitud, utilice los valores que figuran entre paréntesis

**** Con compartimento de la batería de mayor tamaño (opcional), utilice los valores que figuran entre paréntesis

***** Las ruedas estabilizadoras WT 3020 son rígidas

♦ 7,5/8,5 km/h con protecciones laterales opcionales

Tabla 1		WT 3020-2.0					
		plataforma abatible, compartimento de 250 Ah					
1.6	Centro de carga		c	mm	500	600	600
1.8	Distancia a la carga ("x") ¹		x	mm	740	890	940
1.9	Distancia entre ejes ^{2,4}		y	mm	1193	1343	1393
2.1	Peso bruto ⁵	sin batería		kg	551	556	558
2.2	Carga sobre el eje ⁶	con carga	frontal	kg	1024	1121	1128
			trasera	kg	1751	1658	1653
2.3	Carga sobre el eje ⁶	sin carga	frontal	kg	623	637	641
			trasera	kg	151	142	140
4.19	Longitud total ^{3,4}	plataforma subida	l ₁	mm	1693	1843	1893
		plataforma bajada	l ₁	mm	2152	2302	2352
4.20	Longitud sin horquillas ^{3,4}	plataforma subida	l ₂	mm	693		
		plataforma bajada	l ₂	mm	1152		
4.22	Dimensiones de las horquillas según la DIN ISO 2331		s x e	mm	78 x 170		
	Longitud de horquilla		l	mm	1000	1150	1200
	Longitud de la punta de horquilla			mm	368		
4.25	Anchura exterior de horquillas		b ₅	mm	520/540/560/670		
4.35	Radio de giro ^{2,4}	plataforma subida	Wa	mm	1467	1617	1667
		plataforma bajada	Wa	mm	1893	2043	2093

Tabla 2			WT 3020-2.0/WT 3040-2.0								
			plataforma abatible, compartimento de 375 Ah								
500	600	600	700	800	900	1000	1100	1200			
740	890	940	1140	1340	1540	1740	1890	2140			
1269	1419	1469	1669	1869	2069	2269	2419	2669			
576	581	583	589	619	631	643	655	671			
1091	1139	1198	1280	1358	1414	1461	1472	1538			
1809	1767	1709	1633	1585	1542	1507	1507	1457			
715	732	737	754	781	796	809	820	834			
186	174	171	159	162	159	158	160	161			
1769	1919	1969	2169	2369	2569	2769	2919	3169			
2228	2378	2428	2628	2828	3028	3228	3378	3628			
769											
1120											
78 x 170											
1000	1150	1200	1400	1600	1800	2000	2150	2400			
368											
520/540/560/670											
1543	1693	1743	1943	2143	2343	2543	2693	2943			
1969	2119	2169	2369	2569	2769	2969	3119	3369			

Tabla 2		WT 3040-2.0																				
		plataforma con acceso posterior												plataforma con acceso lateral								
1.6	Centro de carga		c	mm	600	600	700	800	900	1000	1100	1200	600	600	700	800	900	1000	1100	1200		
1.8	Distancia a la carga ("x") ¹		x	mm	890	940	1140	1340	1540	1740	1890	2140	890	940	1140	1340	1540	1740	1890	2140		
1.9	Distancia entre ejes ^{2,4}		y	mm	1419	1469	1669	1869	2069	2269	2419	2669	1419	1469	1669	1869	2069	2269	2419	2669		
2.1	Peso bruto	sin batería		kg	637	639	645	675	687	699	711	727	873	875	881	911	923	935	947	963		
2.2	Carga sobre el eje	con carga	frontal	kg	1215	1274	1353	1430	1484	1529	1540	1605	1468	1526	1603	1679	1731	1776	1786	1850		
			trasera	kg	1746	1690	1616	1570	1528	1494	1495	1447	1730	1673	1602	1557	1516	1483	1485	1437		
2.3	Carga sobre el eje	sin carga	frontal	kg	808	812	827	853	866	878	888	901	1060	1064	1077	1102	1114	1125	1134	1147		
			trasera	kg	154	151	142	147	145	145	148	150	137	135	128	134	133	134	137	141		
4.19	Longitud total ^{3,4}		l ₁	mm	2413	2463	2663	2863	3063	3263	3413	3663	2494	2544	2744	2944	3144	3344	3494	3744		
4.20	Longitud sin horquillas ^{3,4}		l ₂	mm	1263						1344											
4.22	Dimensiones de las horquillas según la DIN ISO 2331		s x e	mm	78 x 170																	
	Longitud de horquilla		l	mm	1150	1200	1400	1600	1800	2000	2150	2400	1150	1200	1400	1600	1800	2000	2150	2400		
	Longitud de la punta de horquilla			mm	368																	
4.25	Anchura exterior de horquillas		b ₅	mm	520/540/560/670																	
4.35	Radio de giro ^{2,4}		Wa	mm	2152	2202	2402	2602	2802	3002	3152	3402	2244	2294	2494	2694	2894	3094	3244	3494		

Tabla 3		WT 3060-2.5																				
		plataforma abatible												plataforma con acceso posterior								
1.6	Centro de carga		c	mm	500	600	600	700	800	1000	1200	1200	600	600	700	800	1000	1200	1200	1200		
1.8	Distancia a la carga ("x") ¹		x	mm	748	898	948	1148	1348	1748	1815	1778	1564	898	948	1148	1348	1748	1815	1778	1564	
1.9	Distancia entre ejes ^{2,4}		y	mm	1277	1427	1477	1677	1877	2277	2344	2307	2093	1427	1477	1677	1877	2277	2344	2307	2093	
2.1	Peso bruto	sin batería		kg	656	668	671	687	701	730	752	751	745	724	727	743	757	786	808	807	801	
2.2	Carga sobre el eje	con carga	frontal	kg	1302	1355	1426	1522	1600	1717	1553	1520	1312	1432	1503	1597	1672	1787	1622	1590	1383	
			trasera	kg	2179	2138	2069	1989	1925	1837	2024	2055	2257	2116	2049	1971	1909	1824	2011	2042	2242	
2.3	Carga sobre el eje	sin carga	frontal	kg	783	803	808	829	847	877	879	876	857	880	885	904	920	947	948	945	928	
			trasera	kg	197	190	187	182	178	177	198	200	212	168	166	164	162	164	185	187	197	
4.19	Longitud total ^{3,4}	plataforma subida	l ₁	mm	1769	1919	1969	2169	2369	2769	3169	3169	3169	2413	2463	2663	2863	3263	3663	3663	3663	
		plataforma bajada	l ₁	mm	2228	2378	2428	2628	2828	3228	3628	3628	3628									
4.20	Longitud sin horquillas ^{3,4}	plataforma subida	l ₂	mm	769						1263											
		plataforma bajada	l ₂	mm	1228																	
4.22	Dimensiones de las horquillas según la DIN ISO 2331		s x e	mm	78 x 180																	
	Longitud de horquilla		l	mm	1000	1150	1200	1400	1600	2000	2400	2400	2400	1150	1200	1400	1600	2000	2400	2400	2400	
	Longitud de la punta de horquilla			mm	360	360	360	360	360	360	693*	730**	944**	360	360	360	360	360	693*	730**	944**	
4.25	Anchura exterior de horquillas		b ₅	mm	520/540/680																	
4.35	Radio de giro ^{2,4}	plataforma subida	Wa	mm	1551	1701	1751	1951	2151	2551	2618	2581	2367	2160	2210	2410	2610	3010	3077	3040	2826	
		plataforma bajada	Wa	mm	1977	2127	2177	2377	2577	2977	3044	3007	2793									

¹ Horquillas bajadas +40 mm
² Horquillas bajadas +58 mm
³ Horquillas bajadas -18 mm

⁴ Con extracción lateral de la batería opcional +67 mm
⁵ WT 3020 con compartimento de 375 Ah -23 kg
⁶ WT 3020 con compartimento de 375 Ah -23 kg en la parte delantera

* Solo con ruedas de carga sencillas
 ** Solo con ruedas de carga en tándem

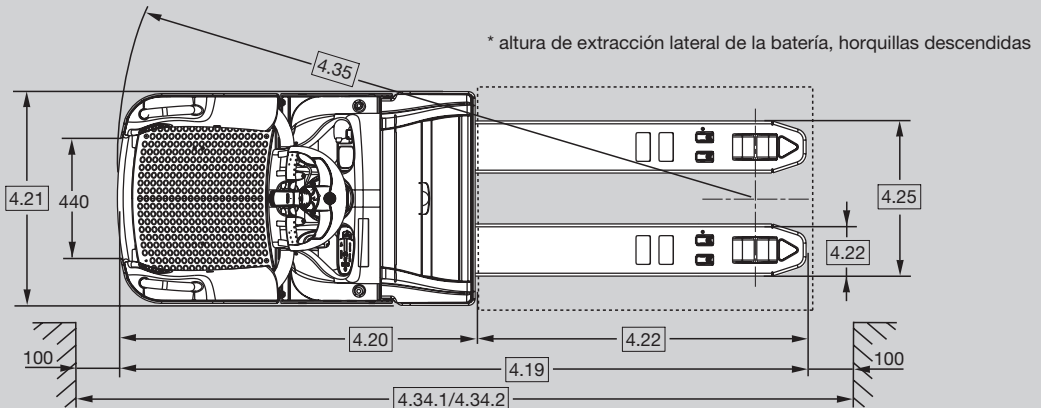
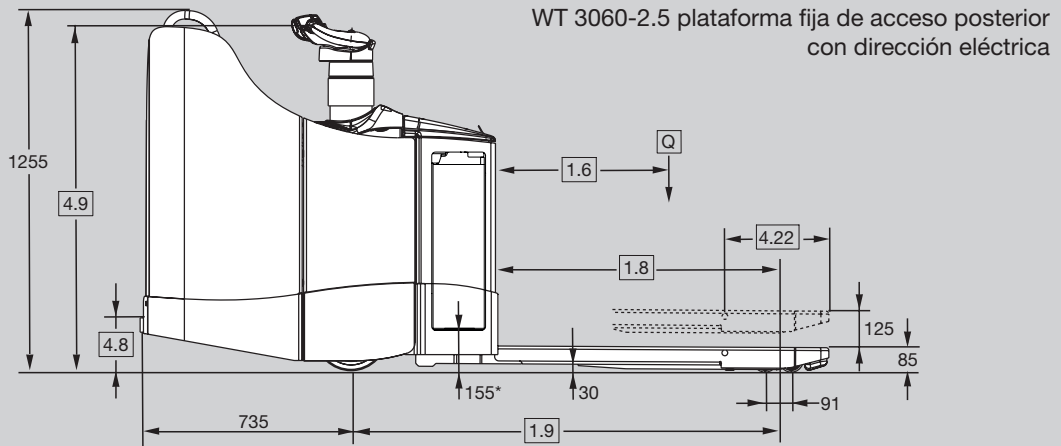
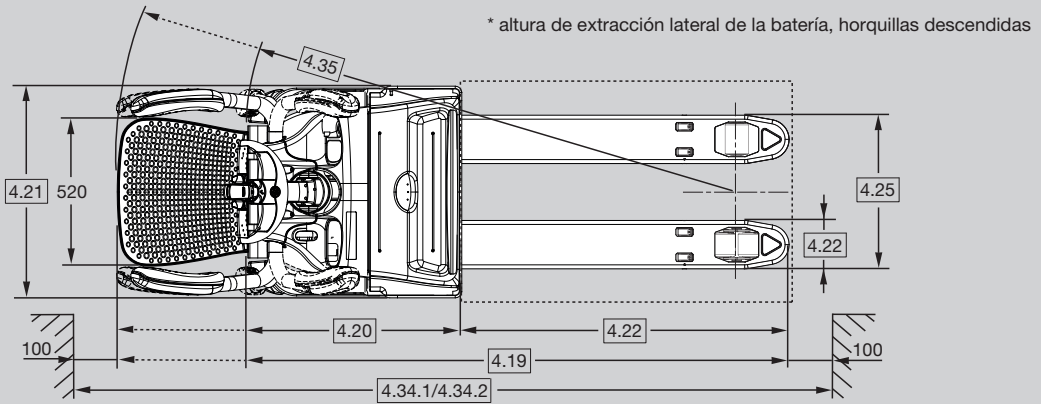
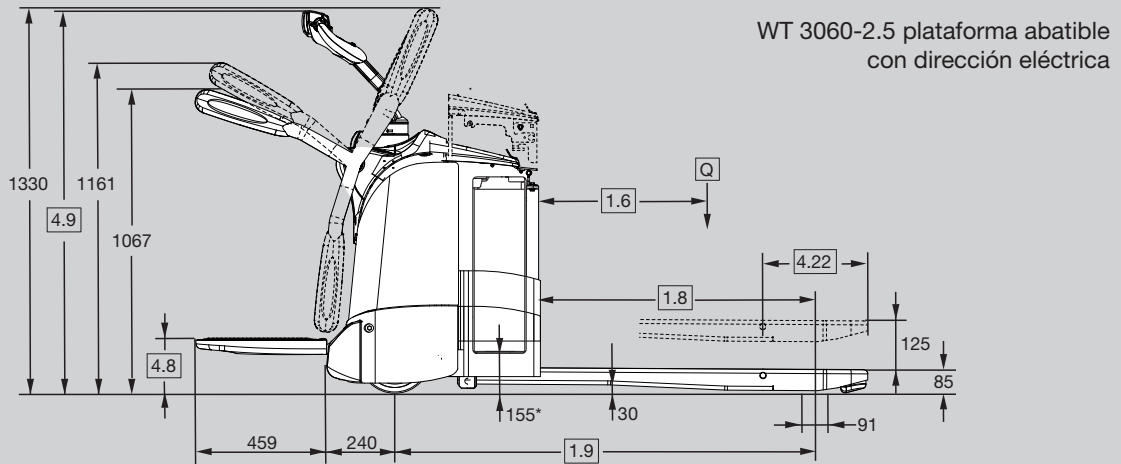

Marca distintiva	1.1	Fabricante	Crown Equipment Corporation				
	1.2	Modelo			WT 3060-2.5		
			tipo de dirección			eléctrico	
			tipo de plataforma			abatible	acceso posterior
	1.3	Fuente de alimentación			eléctrico		
	1.4	Tipo de operario			a pie		
	1.5	Capacidad nominal		Q	t	2,5	
	1.6	Centro de carga		c	mm	consulte la tabla 3	
	1.8	Distancia a la carga ("x")	elevada	x	mm	consulte la tabla 3	
1.9	Distancia entre ejes	elevada	y	mm	consulte la tabla 3		
	2.1	Peso bruto	sin batería		kg	consulte la tabla 3	
	2.2	Carga sobre el eje	con carga, frontal/trasera		kg	consulte la tabla 3	
	2.3	Carga sobre el eje	sin carga, frontal/trasera		kg	consulte la tabla 3	
Ruedas/chasis	3.1	Llantas				Vulkollan	
	3.2	Tamaño de la rueda	frontal		mm	Ø 250 x 75	
	3.3	Tamaño de la rueda	trasera		mm	Ø 82 x 110	
	3.4	Ruedas adicionales	rueda estabilizadora		mm	Ø 125 x 50	
	3.5	Ruedas	número delante/detrás (x = ruedas motrices)			1x + 2/2	
	3.6	Ancho de vía	frontal	b10	mm	512	
	3.7	Ancho de vía	trasera	b11	mm	350/370/500	
Dimensiones	4.4	Altura de elevación		h3	mm	125	
	4.8	Altura del asiento en relación con SIP/altura de la plataforma respecto al suelo		h7	mm	186	197
	4.9	Altura del timón de control	en posición de conducción mín./máx.	h14	mm	1056/1359	1249
	4.15	Altura de las horquillas	bajadas	h13	mm	85	
	4.19	Longitud total	elevada	l1	mm	consulte la tabla 3	
	4.20	Longitud sin horquillas	elevada	l2	mm	consulte la tabla 3	
	4.21	Anchura total		b1	mm	740	
	4.22	Dimensiones de las horquillas	DIN ISO 2331	s/e/l	mm	78 x 180 x 1150	
	4.25	Anchura exterior de horquillas		b5	mm	consulte la tabla 3	
	4.32	Despeje al suelo	distancia entre ejes	m2	mm	30	
	4.34.1	Ancho de pasillo *	para pallets de 1000 x 1200 transversal, posición elevada	Ast	mm	2003/2429	-
	4.34.2	Ancho de pasillo **	para pallets de 800 x 1200 longitudinal, posición elevada	Ast	mm	2203/2629	2662
	4.35	Radio de giro	elevada	Wa	mm	consulte la tabla 3	
Datos de rendimiento	5.1	Velocidad de desplazamiento	con/sin carga, unidad de potencia delante		km/h	9,0/12,5	
	5.1.1	Velocidad de desplazamiento hacia atrás	con/sin carga, horquillas delante		km/h	9,0/12,5	
	5.2	Velocidad de elevación	con/sin carga		m/s	0,04/0,06	
	5.3	Velocidad de descenso	con/sin carga		m/s	0,05/0,05	
	5.8	Máx. pendiente superable	con/sin carga, capacidad 5 mín.		%	8/20	
5.10	Freno de servicio				eléctrico		
Motor eléctrico	6.1	Motor de tracción	capacidad a S2 60 mín./clase H		kW	4,0	
	6.2	Motor de elevación	capacidad a S3 15 %		kW	2,2	
	6.3	Batería	conforme con DIN 43531/35/36 A, B, C, núm.			B	
		Tamaño máx. de cofre de la batería ***		L. x An. x Al.	mm	284 x 624 x 627 (288 x 628 x 784)	
	6.4	Tensión de la batería ***	capacidad nominal a 5 h		V/Ah	24/315-375 (420-465)	
6.5	Peso de la batería ***	mín./máx.		kg	270/324 (382/439)		
8.1	Tipo de controlador	tracción			transistor de CA		
10.7	Nivel de presión acústica	en el asiento del operario			dB(A)	≤70	

* Cálculo AST basado en una carretilla estándar con horquillas de 1000 mm de longitud y 360 mm de punta, plataforma subida/bajada

** Cálculo AST basado en una carretilla estándar con horquillas de 1150 mm de longitud y 360 mm de punta, plataforma subida/bajada o fija

*** Con compartimento de la batería de mayor tamaño (opcional), utilice los valores que figuran entre paréntesis

Capacidad

WT 3020: 2000 kg

WT 3040: 2000 kg

WT 3060: 2500 kg

Sistema eléctrico/baterías

Sistema eléctrico de 24 voltios con baterías de capacidad nominal entre 230 y 465 Ah.

La batería se puede extraer verticalmente, u horizontalmente con la opción de rodillos en el compartimento de la batería.

Equipamiento de serie

1. Motor de tracción Crown (CA) trifásico sin mantenimiento
2. El sistema de frenado e-GEN ofrece un frenado eléctrico regenerativo y sin fricción. El frenado mecánico se utiliza únicamente como freno de estacionamiento
3. El timón de control X10 pone todas las funciones de la carretilla al alcance de los dedos del operario
4. Sistema de control integral Crown Access 1 2 3
 - Pantalla LCD
 - Arranque sin llave mediante código pin
 - Diagnóstico del tiempo de arranque y funcionamiento
 - Indicador de descarga de la batería con corte de elevación
 - Selección de 3 perfiles de rendimiento para la tracción (WT 3040 y WT 3060)
 - Cuentahoras para monitorizar diversos componentes operativos de la carretilla
 - Diagnóstico integrado con capacidad de resolución de problemas en tiempo real
5. FlexRide reduce las vibraciones e impactos al mínimo gracias a la combinación de (solo plataforma abatible):
 - Alfombrilla acolchada con sensor de presencia integrado
 - Suspensión optimizada de la plataforma
 - Unidad de tracción completamente amortiguada
 - Ruedas estabilizadoras de alto rendimiento con sistema de absorción de impacto (WT 3040 y WT 3060)

9. Tecnología CAN bus
7. Conectores eléctricos sellados Deutsch
8. Protecciones laterales ajustables, de alto rendimiento, con almohadillas laterales blandas (WT 3040/3060)
9. Interruptor de desconexión eléctrica
10. Rueda motriz, ruedas estabilizadoras y ruedas de carga Vulkollan
11. Ruedas de carga sencillas
12. Retención en rampa
13. Conector de batería DIN 160 A Schaltbau
14. Horquillas reforzadas de alto rendimiento
15. Chasis de alto rendimiento con faldón de acero de 10 mm de espesor
16. Cubiertas de acero fáciles de desmontar, y cubierta de batería abisagrada de accesibilidad cómoda
17. Sistema de dirección eléctrica inteligente (WT 3060)
 - Selección de perfiles de rendimiento para reducción de velocidad en los giros
 - La función de retroalimentación táctil analiza las condiciones operativas y ajusta el esfuerzo de la dirección para obtener un control optimizado
 - El sistema de tracción activa ajusta la presión de la rueda motriz en función del peso de la carga
 - Motor de dirección (CA) trifásico sin mantenimiento
18. Interruptor liebre/tortuga con dos niveles programables de rendimiento de desplazamiento
19. Rampa de entrada para pallets

Equipamiento opcional

1. Sistema de dirección eléctrica inteligente (WT 3040)
2. Plataforma fija con acceso posterior (WT 3040 y WT 3060)
3. Plataforma fija con acceso lateral (WT 3040)
4. FlexRide con peso regulable (para plataforma con acceso posterior)

5. Peldaño plegable con barra de sujeción en el respaldo para incrementar la altura de alcance del operario (solo plataforma de acceso lateral)
6. Opciones de anchura exterior y longitud de horquillas
7. Compartimento de la batería para baterías de 315-375 Ah (WT 3020) y de 420-465 Ah (WT 3040 y WT 3060)
8. Extracción lateral de la batería (mayor longitud sin horquillas)
9. Opciones de los conectores de batería
10. Rueda motriz de goma, goma rayada, Pevodyn suave o Supertrac
11. Rueda de carga en tándem (diámetro) 82 x 82 mm
12. Ruedas estabilizadoras rígidas de alto rendimiento, sencillas o dobles
13. Protección frigorífica y antioxidante
14. Compatible con InfoLink
15. Fuente de alimentación eléctrica de 12 V con convertidor
16. Fuente de alimentación eléctrica de 24 V
17. Llave de contacto o teclado
18. Apoyacargas (opcional)
19. Alarma acústica de desplazamiento
20. Protecciones laterales ajustables, de alto rendimiento, con almohadillas laterales blandas (WT 3020)
21. Tubo para accesorios Work Assist
22. Accesorios Work Assist
 - Bandeja de carga
 - Bolsillos portaobjetos
 - Portavasos
 - Soporte para bolsas de basura
 - Soporte para escáner
 - Soporte para bobina sencillo
 - Pinzas sujetapapeles pequeñas, medianas y grandes
 - Soportes de montaje para terminales WMS
23. Pintura especial
24. Marcas soldadas en las horquillas
25. Compatibles con baterías de ion-litio

26. Ruedas estabilizadoras de alto rendimiento con amortiguación de impactos (WT 3020)

27. Luces destellantes

Sistema eléctrico

Sistema eléctrico de 24 voltios gestionado por el sistema de control integral Access 1 2 3 de Crown. El motor de tracción de CA sin apenas mantenimiento mejora la aceleración y el control a cualquier velocidad. Una serie de sensores captan los parámetros de funcionamiento, entre los que se incluyen la dirección y la velocidad, y regulan los ajustes operativos de forma automática en función de las condiciones.

Unidad de potencia

Diseñada para soportar la alta intensidad del trabajo en muelles de carga. La robusta unidad de potencia incorpora un faldón reforzado de 10 mm de espesor que protege los componentes de la unidad de tracción y las ruedas estabilizadoras. Un faldón de 12 mm protege la batería y el mecanismo de elevación. La forma contorneada del faldón aumenta el despeje al suelo para facilitar el trabajo en rampas. El uso de cubiertas de acero extraíbles garantiza la protección de los componentes internos frente a colisiones y, al mismo tiempo, proporciona un fácil acceso para el mantenimiento.

Zona del operario y controles

El diseño de la serie WT 3000 incluye múltiples aspectos destinados a mejorar la comodidad y la productividad del operario.

La plataforma abatible FlexRide reduce en más del 80 % los impactos que afectan al operario. Las pasarelas de carga se pueden cruzar sin reducir la velocidad. La suspensión de por vida de la plataforma no requiere ajustes y cuenta con interruptores inductivos de estado sólido que eliminan los problemas de fiabilidad provocados por la suciedad.

Las protecciones laterales ajustables de gran resistencia están hechas con tubo de acero de 50 mm de grosor e incorporan un robusto sistema de anclaje en forma de C. La posición de las almohadillas laterales blandas de poliuretano ofrece un apoyo y una comodidad excepcionales. Las robustas protecciones laterales ajustables pueden abatirse fácilmente para que el operario pueda

entrar y salir con comodidad. Confiamos tanto en su resistencia y su durabilidad que las garantizamos durante toda la vida útil de la carretilla para el propietario original.

Los modelos con plataforma fija incluyen un dispositivo de seguridad patentado (barra perimetral) que alerta a los operarios si el pie se encuentra fuera de la protección del compartimento del operario. Si el operario pisa la barra perimetral, la carretilla rodará hasta detenerse en 10 metros o menos, dependiendo de la velocidad de desplazamiento, sonará una alarma y se mostrará el mensaje "BARRA PERIMETRAL" en el display de la transpaleta.

El escalón de baja altura y fácil acceso y la amplitud de la plataforma facilitan la entrada y salida de la carretilla. La plataforma con acceso posterior está equipada con acolchados laterales de gran tamaño que ofrecen un punto de apoyo blando en la conducción en posición lateral.

La almohadilla acolchada del respaldo de la plataforma con acceso lateral proporciona una superficie de contacto cómoda.

La plataforma de peso regulable FlexRide (opcional en el modelo con acceso posterior) ofrece una mayor comodidad al operario mediante el ajuste de la suspensión en función del peso corporal del operario.

El timón de control X10, diseñado para permitir el uso simultáneo de todas las funciones con una sola mano, facilita el trabajo durante la conducción en posición lateral, pues permite una visibilidad máxima en ambas direcciones de desplazamiento. La ergonómica palometa de marcha adelante/atrás mejora la precisión de las maniobras. Las empuñaduras están cubiertas con uretano para aislar del frío y de las vibraciones, con dos botones de claxon integrados de fácil activación.

El interruptor liebre/tortuga dispone de dos niveles de rendimiento programables para el desplazamiento que permiten a los operarios seleccionar el ajuste más apropiado para su nivel de experiencia o los requisitos de la aplicación. El timón, situado en

posición baja, proporciona la mejor distancia de su categoría para los pies durante el funcionamiento en modo peatón (plataforma plegada).

La dirección eléctrica disponible mejora la maniobrabilidad y la respuesta, incluso con cargas pesadas. Una función de retrolimentación táctil inteligente analiza las condiciones operativas y ajusta el esfuerzo de la dirección para aumentar la confianza del operario. En combinación con el sistema de tracción activa y la reducción de velocidad en giros, la dirección eléctrica proporciona la máxima seguridad y el mayor rendimiento.

Sistema de control integral Access 1 2 3

Gracias a su interfaz de comunicaciones para operarios y técnicos de asistencia, a la coordinación inteligente de los sistemas de la carretilla elevadora y al mantenimiento simplificado con diagnóstico avanzado, la tecnología Access 1 2 3 de Crown proporciona un rendimiento y un control óptimos.

El display incluye una completa herramienta de servicio integrada para que los técnicos de asistencia puedan consultar las entradas y salidas electrónicas de forma activa durante el funcionamiento de la carretilla. No requiere portátil ni terminal de servicio. Desde el display se puede acceder a un historial de códigos de error en el que se incluyen las últimas 16 incidencias.

El display es una interfaz cómoda que mantiene informados a los operarios sobre cualquier cambio que afecte al rendimiento de la carretilla (horas operativas, BDI, mensajes del operario, códigos de error) y les permite elegir entre tres perfiles de rendimiento cuando están activados (3040/3060).

El display permite ajustar el rendimiento de la carretilla para adaptarlo a aplicaciones específicas o a las necesidades del operario. Además, si se desea se puede asignar un máximo de 25 códigos PIN a distintos operarios, y vincularlos a uno de los perfiles de rendimiento previamente programados.

Suspensión de la unidad de potencia

La suspensión de la unidad de potencia emplea varillas cromadas resistentes y casquillos de fricción estancos, que la dotan de una gran durabilidad sin necesidad de realizar ajustes. La suspensión tiene 60 mm de recorrido y mantiene una presión constante de la rueda motriz, lo que se traduce en un rendimiento excelente en rampas. Si se combina con ruedas estabilizadoras con sistema de absorción de impactos, se reducen aun más los impactos que llegan al chasis, a los componentes de la carretilla y al operario. El sistema de tracción activa, de serie en las carretillas con dirección eléctrica, aprovecha la presión hidráulica para aumentar la tracción. Una mayor tracción y un mejor frenado resultan especialmente útiles en las rampas pronunciadas o mojadas.

Sistema de frenado e-GEN

La potencia del motor de tracción de CA, de alto par motor, se utiliza para frenar la carretilla y mantenerla parada, independientemente de que se encuentre en una pendiente, hasta que reciba una orden de desplazamiento. Este sistema elimina los ajustes y los componentes de desgaste para evitar el mantenimiento durante su vida útil.

Cuando la carretilla se detiene y el operario sale de la plataforma o desconecta la alimentación, se activa un freno de estacionamiento automático.

Normativa de seguridad

Conforme con la normativa de seguridad Europea.

La información relativa a las dimensiones y el rendimiento puede variar debido a las tolerancias de fabricación. El rendimiento se basa en un vehículo de tamaño medio y depende del peso, el estado de la carretilla, su equipamiento y las condiciones de la zona de trabajo. Los productos y las especificaciones de Crown podrían sufrir modificaciones sin previo aviso.